

FICHA TÉCNICA

Anclaje De Cable Para Letreros O Laminas Verticales.

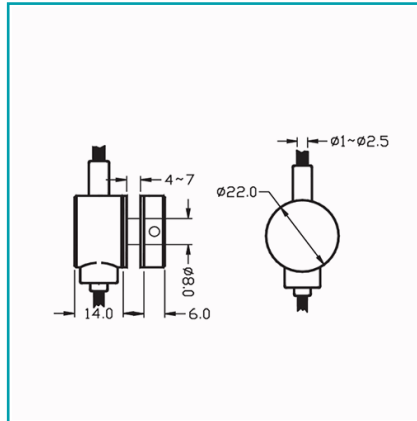

CÓDIGO:
C-C400-26



Código de producto: C-C400-26

Marca: ARMSTRONG

Peso (Kg): 0.07 Kg

Tipo: Vitrinas con cables

INFORMACIÓN ADICIONAL

Anclaje De Cable Para Letreros O Laminas Verticales.

