

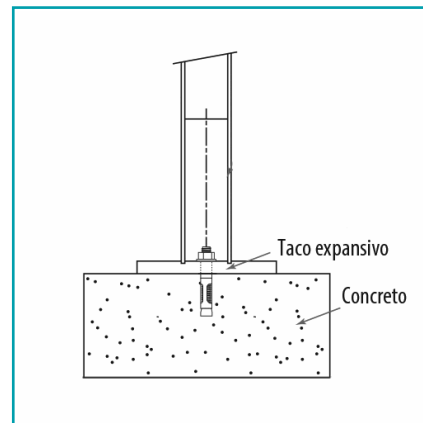

## FICHA TÉCNICA

Base Para Barandas 2"X1.5 Mm. Con Perforacion En El Medio. Acabado Satinado 304. Para Pegar Con Epc200

**CÓDIGO:**  
**EUC.032 (50.8)**

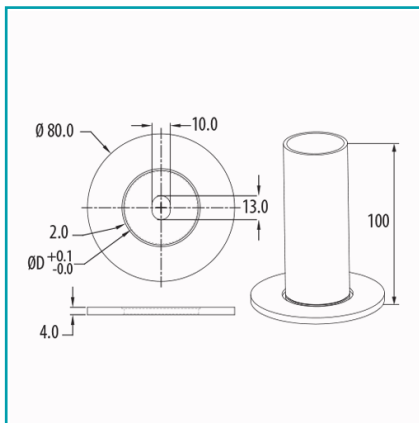

**\*Nombre:** Base de anclaje

**¿Dónde usarlo?:** Para la construcción de barandas modulares.

**Acabado:** Satinado

**Alto (cm):** 10.0 cm

**Cantidad x Empaque:** 1

**Características:** De fácil instalación sin uso de soldadura alta velocidad de ensamble.

**Certificaciones:** CE

**Código de producto:** EUC.032 (50.8)

**Color:** Acero inoxidable

**Diámetro:** 80mm

**Diámetro 2:** Diámetro perforación: 13 mm

**Marca:** CARBONE

**Material:** Acero Inoxidable 304

**Norma de Fabricación:** ASTM A240/480

**Observaciones:** Pegar tubo con pegamento EPC200

**Para Uso:** Para tubo Ø 2" x 1,5 mm

**Peso (Kg):** 0.448kg

**Presentación:** Caja

**Tipo:** Barandas Tubo Redondo Satinado

**Usos:** Construcción

## INFORMACIÓN ADICIONAL

Base Para Barandas 2"X1.5 Mm. Con Perforacion En El Medio. Acabado Satinado 304. Para Pegar Con Epc200

