

## FICHA TÉCNICA

Tornillo Para Anclaje De Araña Sencillo. Satinado.

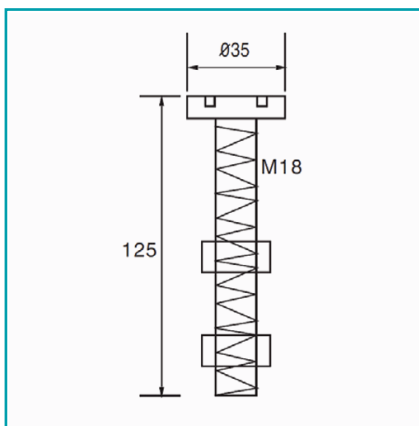

**CÓDIGO:**  
**F/A01-L**



Código de producto: F/A01-L

Marca: CARBONE

Peso (Kg): 0.34 Kg

Tipo: Sistema Fachada Arañas

## INFORMACIÓN ADICIONAL

Tornillo Para Anclaje De Araña Sencillo. Satinado.

