

**CÓDIGO:**  
**FK2002T**

## FICHA TÉCNICA

Araña de 2 vías con aleta. No incluye pernos. Satinado. Para construcción de fachadas de vidrio. Construidas a base de acero inoxidable 304 para vidrios de 8 a 26 mm de espesor. Compatible con los pernos para anclaje F/T32 , F/T02 y F/T01.

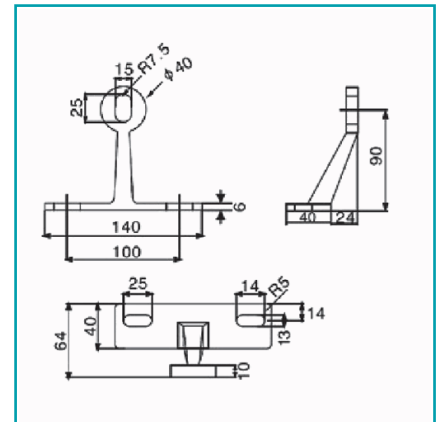
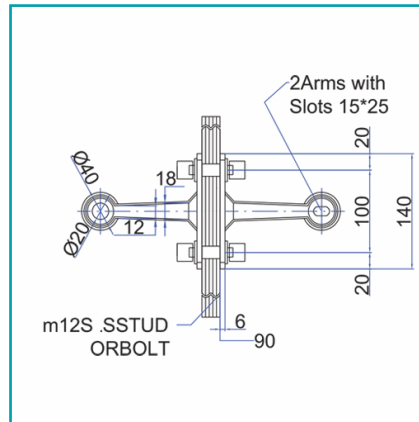

**\*Nombre:** Araña de 2 vías con aleta.

**Acabado:** Satinado

**Cantidad x Empaque:** 1

**Capacidad 2:** Carga Radial Máxima: 1500 N

**Código:** FK2002T

**Color:** Acero inoxidable

**Longitud:** Largo aleta: 140 mm

**Medida:** Diámetro perforaciones circulares: 20 mm; Diámetro perforaciones rectangulares: 40 mm

**Medida 3:** Espacio rectangular: 25 x 15 mm

**Para vidrios de:** 8 a 26 mm de espesor; Espesor de vidrio aleta: Desde 8 mm

**Tipo:** Sistema Fachada Arañas

**¿Dónde usarlo?:** Para aplicaciones de uso arquitectónico

**Ajustable recorte:** No

**Capacidad:** Carga Axial Máxima: 2500 N

**Características:** Perforaciones en aleta: 2; Perforaciones por vía: 1

**Código de producto:** FK2002T

**Compatible:** Compatible con los pernos para anclaje F/T32 , F/T02 y F/T01

**Material:** Acero Inoxidable 304

**Medida 2:** Distancia entre vías: 180 mm; Distancia en vía y aleta: 90 mm

**Nota:** Pernos para anclaje F/T32 , F/T02 y F/T01 (Se venden por separado)

**Peso (Kg):** 1.45 kg

**Usos:** Construcción

