



FICHA TÉCNICA

Producto: **Trampa de Grasa**

DESCRIPCIÓN: Trampa de Grasa de construcción completa en Acero Inoxidable. Diseñada con el propósito de eliminar y aislar la grasa de las aguas residuales en la cocina. Incluye un interno extraíble. Más fácil de limpiar y mantener que otras trampas de grasa.

CÓDIGO: TH-GT

Detalle medidas

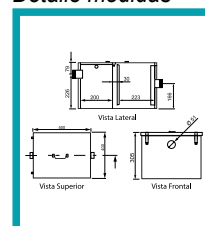

Marca: Carbone Bar Series

Largo: 50 cm

Ancho: 40 cm

Alto: 30 cm

Material: Acero Inoxidable

Diámetro conectores: 51 mm

Incluye: 1 Deflector interno extraíble

Procedencia: Importado

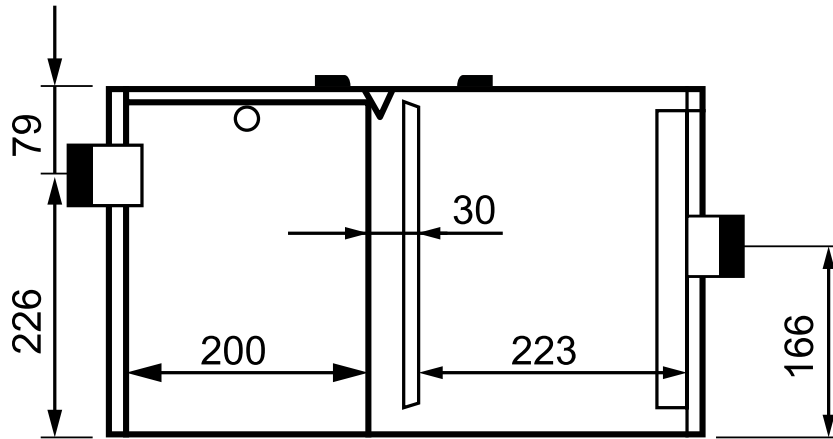

Vista Lateral

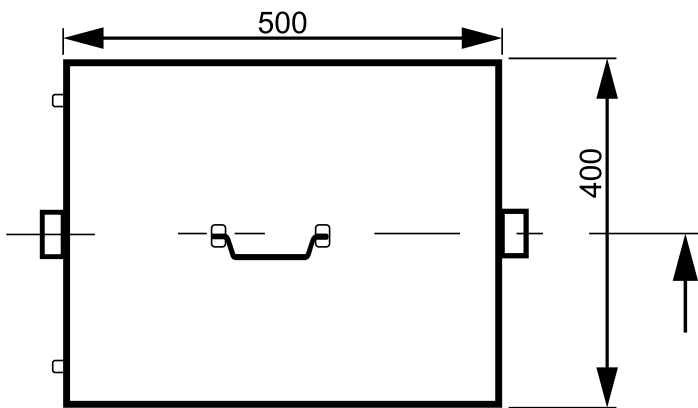

Vista Superior

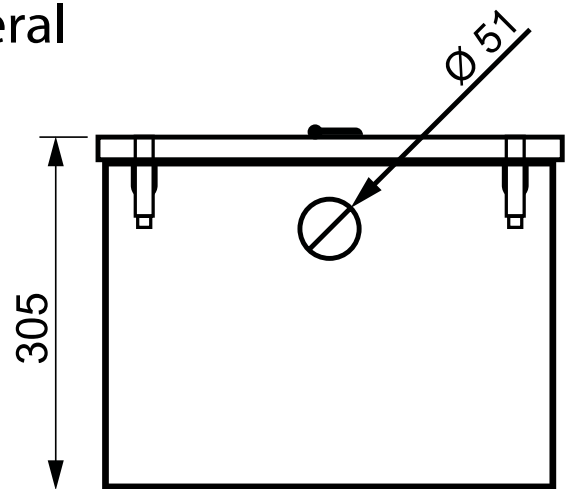

Vista Frontal