

FICHA TÉCNICA

Ruedas Rodachines Dobles, Rodajas Flat Para Ventanas Corredizas De Pvc Y Aluminio. Capacidad De Carga 60Kg/2Pcs (El Par), Deslizamiento Suave

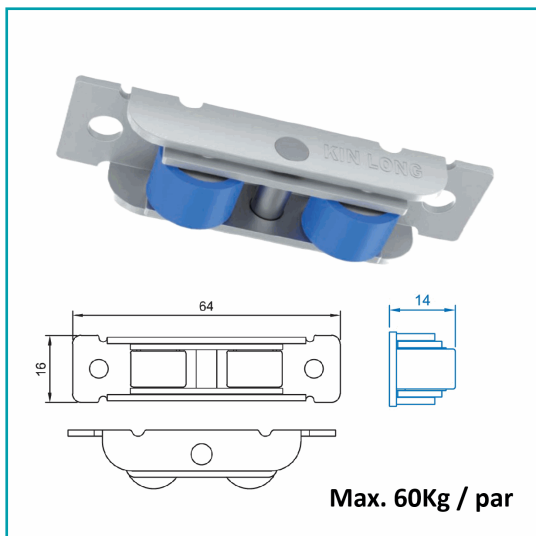

CÓDIGO:
HAT502

***Nombre:** Ruedas Rodachines dobles, rodajas flat para ventanas corredizas de PVC y Aluminio. Capacidad de Carga 60Kg/2pcs (el par), deslizamiento suave

¿Dónde usarlo?: Fabricación carpintería PVC / ALUMINIO

Código de Barras: HAT502

Código de producto: HAT502

Color: SATIN SS

Eficiencia: Alta eficiencia

Marca: CARBONE

INFORMACIÓN ADICIONAL

Ruedas Rodachines Dobles, Rodajas Flat Para Ventanas Corredizas De Pvc Y Aluminio. Capacidad De Carga 60Kg/2Pcs (El Par), Deslizamiento Suave

Optimiza El Funcionamiento De Tus Ventanas Corredizas Con Los Rodachines Dobles Modelo Hat502, Diseñados Para Brindar Un Deslizamiento Suave, Silencioso Y Duradero Incluso Bajo Uso Frecuente. Perfectos Para Aplicaciones Residenciales Y Comerciales En Panamá, Gracias A Su Resistencia A La Humedad Y Su Capacidad De Carga Reforzada.

Características Técnicas

- Tipo: Rodachines / Ruedas Dobles Flat
- Aplicación: Para Perfiles De Ventanas Corredizas De Aluminio O Pvc
- Capacidad De Carga: 60 Kg Por Cada Par (2 Piezas)

Dimensiones:

- Largo: 64 Mm
- Ancho: 16 Mm
- Altura Total: 13 Mm
- Diámetro Del Rodillo: 14 Mm

Ventajas:

- Movimiento Suave Y Silencioso
- Alta Resistencia Al Desgaste
- Montaje Sencillo Y Seguro
- Especial Para El Clima Panameño: Anticorrosivo Y Resistente A La Humedad Ambiental

