

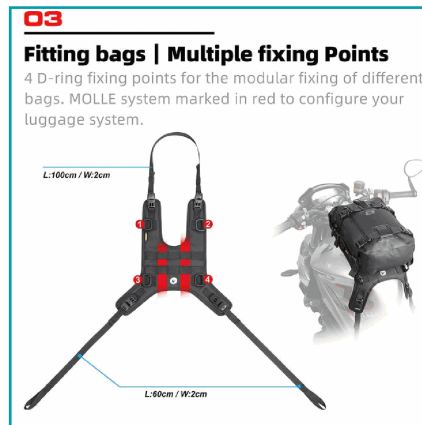

MT001A

FICHA TÉCNICA

Base Impermeable Universal Para Tanque De Motocicleta Rhinowalk

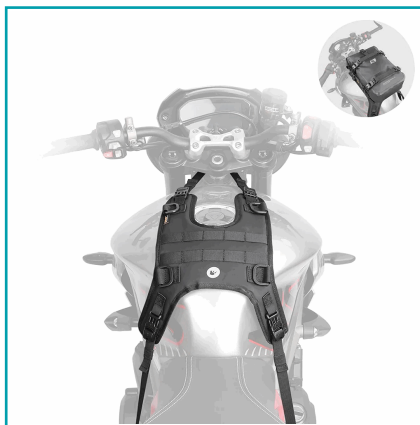

CÓDIGO:
MO-POP-RNW-MT001A

***Nombre:** Bolso impermeable universal para tanque de Motocicleta Rhinowalk

Características: Resistente a la abrasión y resistente al desgarro.

Color: Negro

Marca: Rhinowalk

Materiales: 500D Mesh Fabric

Presentación: Bolsa de plástico

Se vende por: Unidad

¿Dónde usarlo?: Paseos, excursiones al aire libre.

Código de producto: MO-POP-RNW-MT001A

Garantía: 6 meses

Material: Polyester/PVC

Medida: 40 cm x 38 cm

Procedencia: Importado

Usos: Multiproposito

INFORMACIÓN ADICIONAL

Base Impermeable Universal Para Tanque De Motocicleta Rhinowalk

- 100% Impermeable
- Ajuste Universal A Cualquier Tipo De Motocicleta.
- Tiene Cuatro Puntos De Fijación.
- Resistente A La Abrasión Y Resistente Al Desgarro.
- Malla De Tela Antideslizante Para Garantizar El Ajuste.
- Cuenta Con Correas Ajustables Equipadas Con Hebilla De Abrazadera Para Garantizar La Tensión.

MT001A



03

Fitting bags | Multiple fixing Points

4 D-ring fixing points for the modular fixing of different bags. MOLLE system marked in red to configure your luggage system.

