

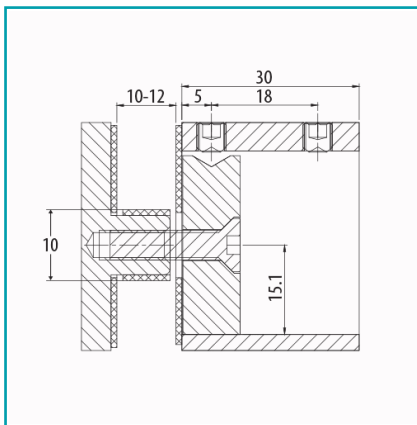

CÓDIGO:
SA-567-V

FICHA TÉCNICA

Conectores De Tubo Eolo Con Paño Fijo. Hacer Hueco De 12 Mm En Paño Fijo. 304



***Nombre:** Conectores de tubo EOLO con paño fijo

Código de producto: SA-567-V

Material: Acero Inoxidable 304

Procedencia: Importado

Tipo: Sistema Eolo

Cantidad x Empaque: 1

Marca: CARBONE

Peso (Kg): 0.132 Kg

Se vende por: Unidad

Usos: Baño

INFORMACIÓN ADICIONAL

Conectores De Tubo Eolo Con Paño Fijo. Hacer Hueco De 12 Mm En Paño Fijo. 304

