

FICHA TÉCNICA

Carrito De Servicio Mecanico Para Taller Con Ruedas 2 Bandejas 2 Gavetas, 712* 440 * 694Mm, 712*440*814Mm (Con Rueda), Ruedas: 4"*2", 2Pcs 570*395*60Mm Cajón, Cajón De Rodamientos De Bolas, Caja Embalada Por Cartón

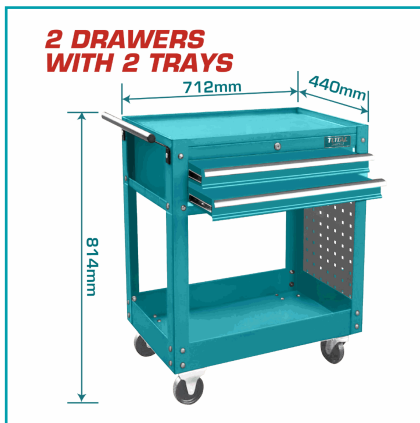

CÓDIGO:
THPTC201

Cantidades por caja: Cajas de 1

Código de Barras: 6925582155730

Código de producto: THPTC201

Garantía: 1 año

Marca: TOTAL TOOLS

Peso (Kg): 24.7

Se vende por: PCS

Tipo: Organizadores

INFORMACIÓN ADICIONAL

Carrito De Servicio Mecanico Para Taller Con Ruedas 2 Bandejas 2 Gavetas

Carro De Herramientas

Con Cajones De 2Pcs

Tamaño Total: 712* 440 * 694Mm

En General Con El Tamaño De Las Ruedas: 712 * 440 * 814Mm

Tamaño De Las Ruedas: 4"*2"

Espesor Del Gabinete: 0.6-0.8Mm

Grosor Del Cajón: 0.6Mm

Con 2Pcs 570*395*60 Mm Cajón

Cajón De Rodamientos De Bolas

Caja Embalada Por Cartón

**2 DRAWERS
WITH 2 TRAYS**

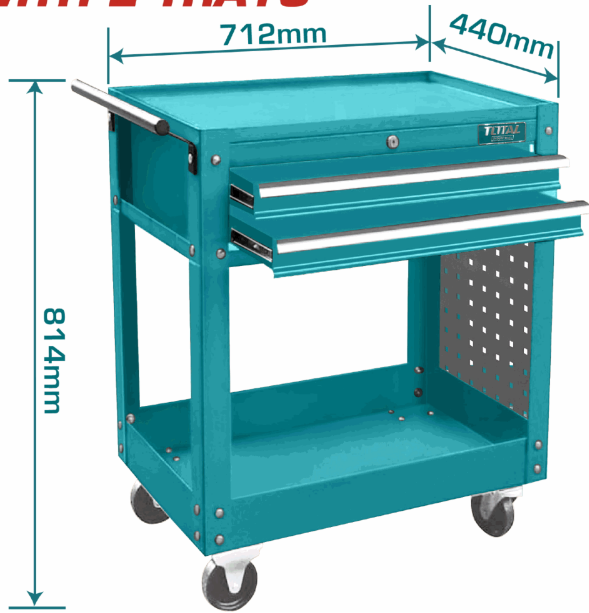

**2 DRAWERS
WITH 2 TRAYS**

