

FICHA TÉCNICA

Extension Barra Articulada Flexible De 1/2". Longitud: 15" (375Mm). Cr-V (50 Bv 30). Cromado De Tratamiento Termico.

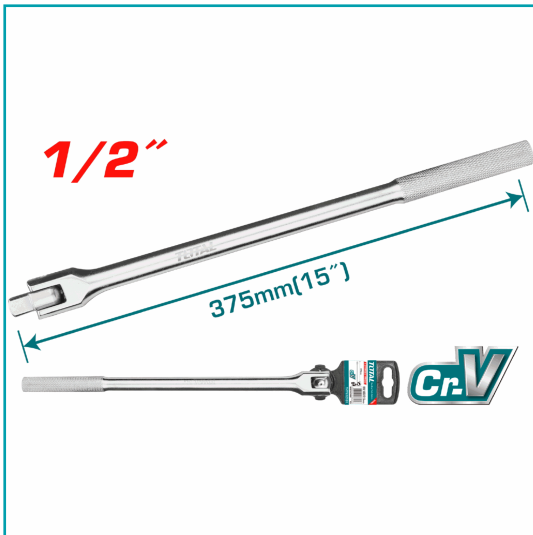

CÓDIGO:
THTFX12151

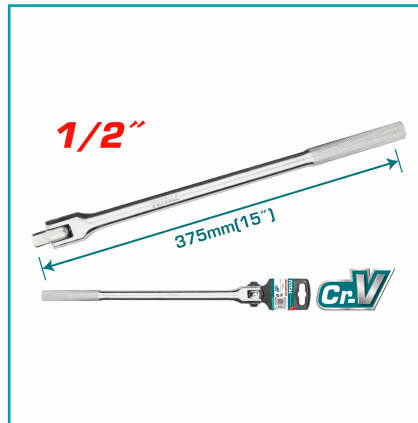

*Nombre: Llave flexible de 1/2"	Acabado: Cromado
Anti chispas: No	Cantidad x Empaque: 1
Cantidades por caja: Cajas de 30 y Cajas de 6	Características: Industrial, Tratamiento Termico.
Código de Barras: 6925582198591	Código de producto: THTFX12151
Longitud: 15" (375mm).	Marca: TOTAL TOOLS
Materiales: Cr-V (50 BV 30).	Peso (Kg): 0.122222222222222
Procedencia: Importado	Se vende por: Unidad
Tipo: Dados socket - Conectores y Extensiones	Usos: Industria Automotriz

INFORMACIÓN ADICIONAL

Extension Barra Articulada Flexible De 1/2". Longitud: 15" (375Mm). Cr-V (50 Bv 30). Cromado De Tratamiento Termico.

