

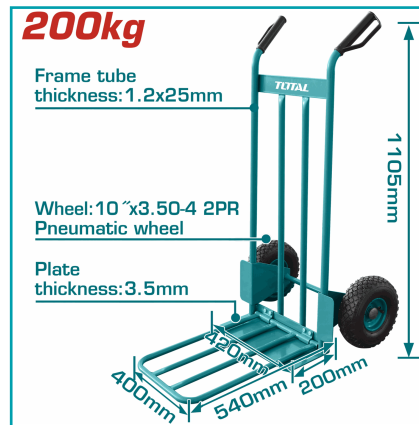

FICHA TÉCNICA

Carretilla, Turquesa, Capacidad De 200Kg. 2 Ruedas Neumáticas 10"X3.50-4 + 2Pr. Plancha 420 X 200Mm, Plancha Extendida 540 X 400Mm, 1.2 X 25Mm De Espesor De Marco. Medidas L / H / W: 430 X 590 X 1105Mm. Presentación Envuelta En Cartón.

CÓDIGO:
THHT20771



*Nombre: Carretilla	Alto (cm): 59.0 cm
Ancho (cm): 110.5 cm	Cantidad x Empaque: 1
Capacidad de carga (Kg): 200Kg	Código de Barras: 6941639823186
Código de producto: THHT20771	Color: Turquesa
Embalaje de proveedor: 1	Longitud: 43.0 cm
Marca: TOTAL TOOLS	Medida: Ruedas: (2) ruedas neumáticas 10"x3.50-4 + 2PR.
Medida 2: Plancha: 355 x 220mm, Extendida: 540 x 400mm.	Medida 3: Espesor de marco: 1.2 x 25mm.
Peso (Kg): 11.74	Procedencia: Importado
Se vende por: Unidad	Tipo: Carretillas manejo de carga
Usos: Construcción	

INFORMACIÓN ADICIONAL

Carretilla, Turquesa, Capacidad De 200Kg. 2 Ruedas Neumáticas 10"X3.50-4 + 2Pr. Plancha 420 X 200Mm, Plancha Extendida 540 X 400Mm, 1.2 X 25Mm De Espesor De Marco. Medidas L / H / W: 430 X 590 X 1105Mm. Presentación Envuelta En Cartón.

- Color: Turquesa.
- Capacidad: 200Kg.
- Ruedas: (2) Ruedas Neumáticas 10"X3.50-4 + 2Pr.
- Plancha: 355 X 220Mm, Extendida: 540 X 400Mm.
- Espesor De Marco: 1.2 X 25Mm.

•Medidas: L / H / W : 430 X 590 X 1105 Mm

