

FICHA TÉCNICA

Escuadra De Teton Fijo De 23X15Mm Para Hoja Y Marco De Serie Perimetral De 70 Mm Y Corte Recto.

CÓDIGO:
UA002

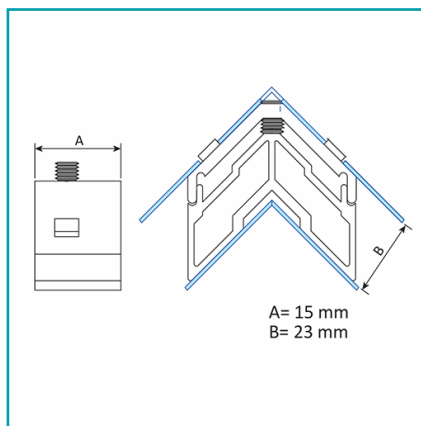

¿Dónde usarlo?: Para garantizar la geometría y fortaleza de las ventanas.

Características: Mayor rigidez y alineamiento en los ingletes ya que funciona por expansión.

Código de producto: UA002

Marca: CARBONE

Medida: A: 15 x B: 23 mm

Peso (Kg): 0.02kg

Procedencia: Importado

Se vende por: Unidad

Cantidad x Empaque: 1

Certificaciones: CTMM E.I. 08/130 centro tecnológico del metal de España por QMS International

Compatible: Funciona en perfiles de marco código U001, U003, U006 y hoja U007, U008, U009.

Materiales: Aluminio extruido

Para Uso: Para hoja y marco en serie perimetral de 70 mm, corte recto.

Presentación: Caja

Resiste: Alta resistencia a la corrosión

Tipo: Serie Perimetral de 70 mm

INFORMACIÓN ADICIONAL

Escuadra De Teton Fijo De 23X15Mm Para Hoja Y Marco De Serie Perimetral De 70 Mm Y Corte Recto.

