

FICHA TÉCNICA

Grapa O Soporte De Tubería Sanitaria Tipo Omega De Acero Inoxidable 304.

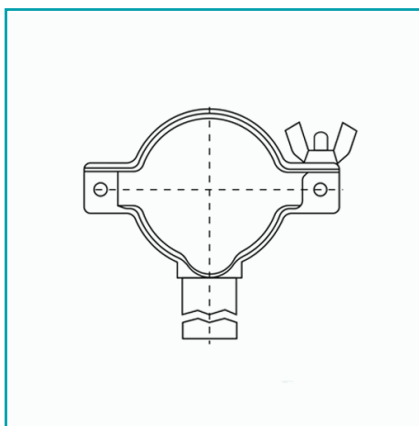

CÓDIGO:
W-201751.V



***Nombre:** Grapa o soporte de tubería sanitaria tipo omega

Cantidad x Empaque: 1

Código de producto: W-201751.V

Color: Azul

Marca: CARBONE

Material: Acero Inoxidable 304

Procedencia: Importado

Se vende por: Unidad

Tipo: Grapas - Clamps y Ferrules

Usos: Industrial

INFORMACIÓN ADICIONAL

Grapa O Soporte De Tubería Sanitaria Tipo Omega De Acero Inoxidable 304.

