

CÓDIGO:
WLD0924

FICHA TÉCNICA

Escalera Extensible 2X12 De Fibra De Vidrio. Carga Máx. 150Kg Altura Escalón 305Mm. Peso Aproximado: 18 Kg. Empacado En Bolsa De Polietileno.

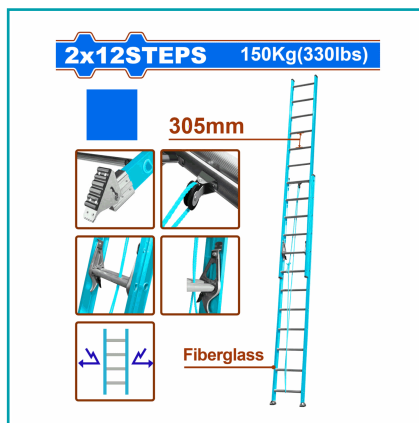

***Nombre:** Escalera Extensible 2x12 de fibra de vidrio

Cantidades por caja: Caja grande 1

Características: Escalera Extensible 2x12 de fibra de vidrio. Carga Máx. 150Kg Altura escalón 305mm. Peso aproximado: 18 kg.

Código de Barras: 6923736783808

Código de producto: WLD0924

Color: Azul

Marca: WADFOW by Total Tools

Peso (Kg): 18

Presentación: Bolsa de Polietileno

Procedencia: Importado

Se vende por: Unidad

Usos: Profesional

INFORMACIÓN ADICIONAL

Escalera Extensible De Fibra De Vidrio.

- Material: Fibra De Vidrio.
- Número De Peldaños: 2X12
- Altura De Extensión: 6700Mm
- Altura Del Peldaño: 305Mm
- Tamaño Abierto: 450X140X6700Mm
- Tamaño Cerrado: 450X140X3750Mm
- Peso Aproximado: 18Kg
- Carga Máxima: 150Kg (330 Libras)
- Empacado En Bolsa De Polietileno.

2x12STEPS 150Kg(330lbs)



305mm

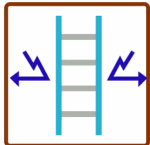

Fiberglass



2x12STEPS 150Kg(330lbs)



305mm

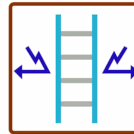
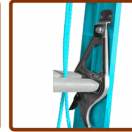

Fiberglass

