

## FICHA TÉCNICA

Pinza Para Abrir Cortes En Vidrios Desde 8 Hasta 19Mm. Construida En Su Totalidad De Acero Le Provee Gran Durabilidad. Transferencia De Fuerza Suave Y Precisa. Ajuste Del Espesor De Vidrio Rosca Fina. Abre Cortes Rectos Y En Forma L.

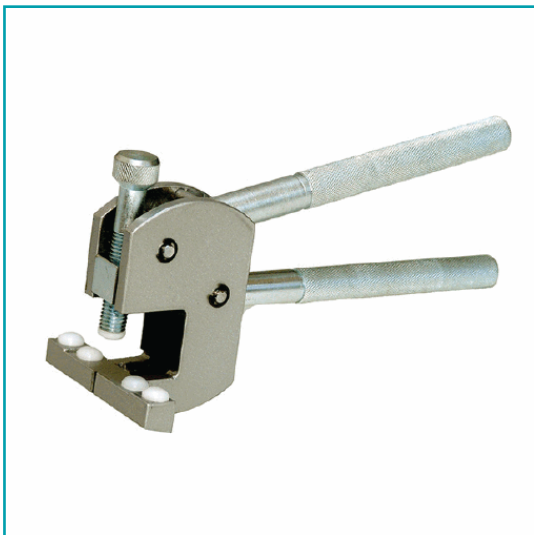

**CÓDIGO:**  
**X043**

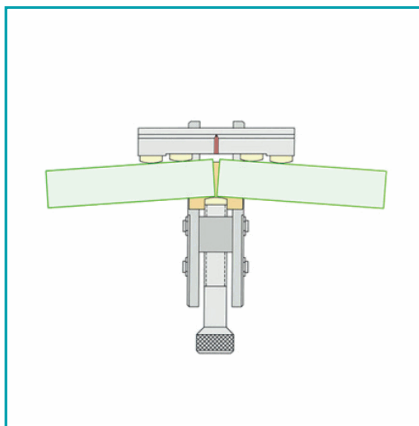

**Código de producto:** X043

**Marca:** CARBONE

**Peso (Kg):** 1.6 Kg

**Tipo:** Abridores de Corte - Pinzas y Tenazas

## INFORMACIÓN ADICIONAL

- Pinza Para Abrir Cortes En Vidrios.
- Para Vidrios Desde 8 Hasta 19Mm.
  - Material: Acero.
  - Transferencia De Fuerza Suave Y Precisa.
  - Ajuste Del Espesor De Vidrio Rosca Fina.
  - Abre Cortes Rectos Y En Forma L.

