

FICHA TÉCNICA

Marco De Corte Con Divisiones Métricas Longitud (Mm) 800. Material Fenólico Duro, Tiene Barras Calibradas (Incluyendo Descuento 2.5Mm Distancia Del Cortador) En Ambos Brazos Para Cortes Precisos, Fuerte Y Rígido, Adecuado Para Cortes Múltiples En Serie.

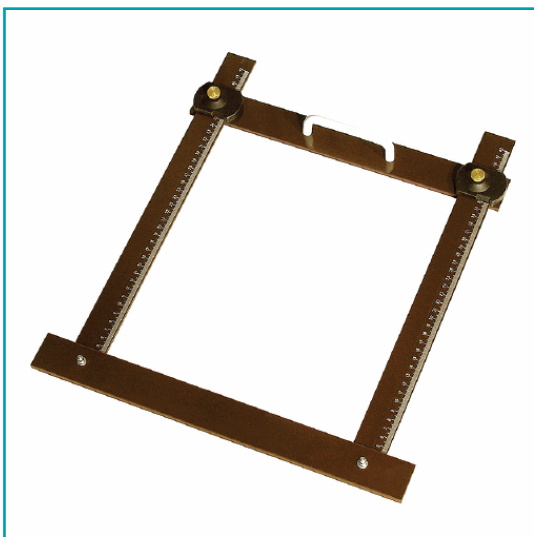

CÓDIGO:
X172

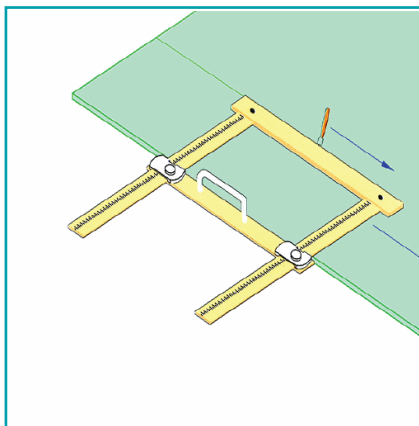

Código de producto: X172

Marca: CARBONE

Peso (Kg): 1.13 Kg

Tipo: Cortadores con Plantilla en Kit

INFORMACIÓN ADICIONAL

Marco De Corte Con Divisiones Métricas

- Longitud (Mm) 800.
- Material Fenólico Duro.

