

FICHA TÉCNICA

Herramienta De Montaje Interior A 90°, Ventosas De Goma Ø60 Mm.

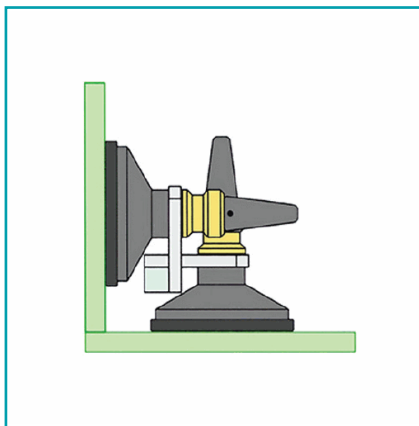

CÓDIGO:
X292.1



Código de producto: X292.1

Marca: CARBONE

Peso (Kg): 0.214 Kg

Tipo: Ventosas y Sujetadores de Vidrio

INFORMACIÓN ADICIONAL

Herramienta De Montaje Interior. Sostiene Paneles De Vidrio Desde El Interior Con Ángulo De 90° Para Posicionar Y Poder Pegar Fácilmente Vidrios Con Pegamento Uv O Adhesivo De Silicona. Ventosas De Goma Ø60Mm.

