

FICHA TÉCNICA

Llaves Hexagonales Con Punta Redonda Y Mango En T., Material: S2.

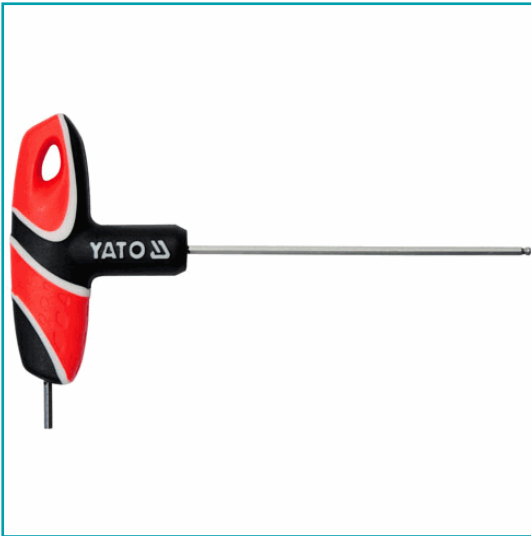

CÓDIGO:
YT-05585.V

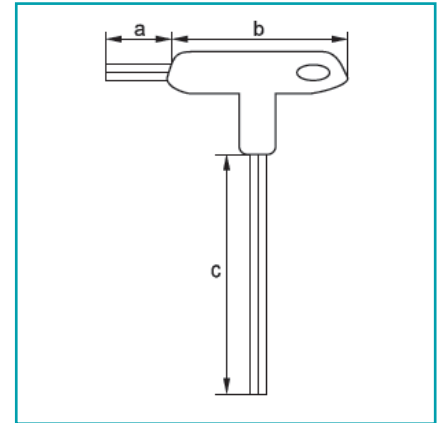

***Nombre:** Llaves Hexagonales Con Punta Redonda y Mango En T

Anti chispas: No

Cantidad x Paquete: 1

Características: Mango ergonómico.

Código de producto: YT-05585.V

Color: Negro/Gris/Rojo

Estilo de llave: HEX

Marca: YATO

Material: Plástico - Metal

Material del Mango: Caucho

Material del Vástago: S2

Presentación: Blister

Procedencia: Importado

Tamaño de la Punta:

Tipo: Llaves

Tipo de Mango: Mango en T

Usos: Industria Automotriz

INFORMACIÓN ADICIONAL

Llaves Hexagonales Con Punta Redonda Y Mango En T., Material: S2.

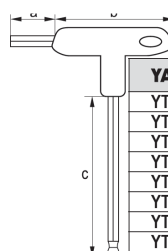
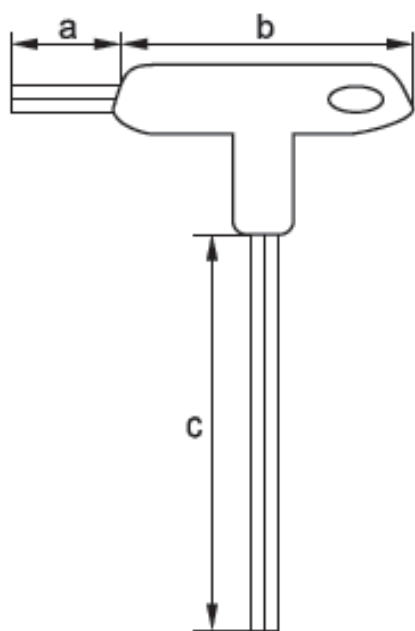

| YATO | Ø (mm) | a (mm) | b (mm) | c (mm) | |
|----------|--------|--------|--------|--------|--------|
| YT-05585 | 2.5 | 13 | 76 | 100 | 12/240 |
| YT-05586 | 3.0 | 13 | 76 | 100 | 12/240 |
| YT-05588 | 4.0 | 13 | 76 | 140 | 12/240 |
| YT-05590 | 5.0 | 17 | 92 | 140 | 12/144 |
| YT-05591 | 6.0 | 17 | 92 | 170 | 12/144 |
| YT-05592 | 7.0 | 17 | 92 | 170 | 12/144 |
| YT-05593 | 8.0 | 22 | 102 | 200 | 12/96 |
| YT-05594 | 10.0 | 22 | 102 | 200 | 12/96 |